



第二部



中期事業計画（2007年度～2009年度）

中期事業計画策定の基本方針

事業環境

- ・原油価格、石油製品価格は高値圏で推移
(市況は変動しやすい状況、ドバイ原油を54ドル/バレルと想定)

基本事業戦略

- ・「収益基盤の安定化」、「積極的な投資活動」、「健全な財務体質の維持」

経営目標

- 経常利益200億円を確保(除在庫影響)
- 1,000億円規模の投資を展開
- DE レシオ0.8倍を指標に健全な財務体質を維持

新規プロジェクト事業化による収益基盤の強化

- カフジ関連事業の維持・継続
 - ⇒ 08年1月に契約期間満了となる技術サービス契約を更新
- 既存原油生産事業(中国南シナ海・ノルウェー領北海)の維持・継続
 - ⇒ 中国プロジェクトは09年2月の契約上の生産期限到来まで原油回収量を最大化
- エジプト ノースウェスト・オクトーバー鉱区の開発・生産
 - ⇒ 08年度後半に生産開始
- その他新規上流案件の発掘・事業化

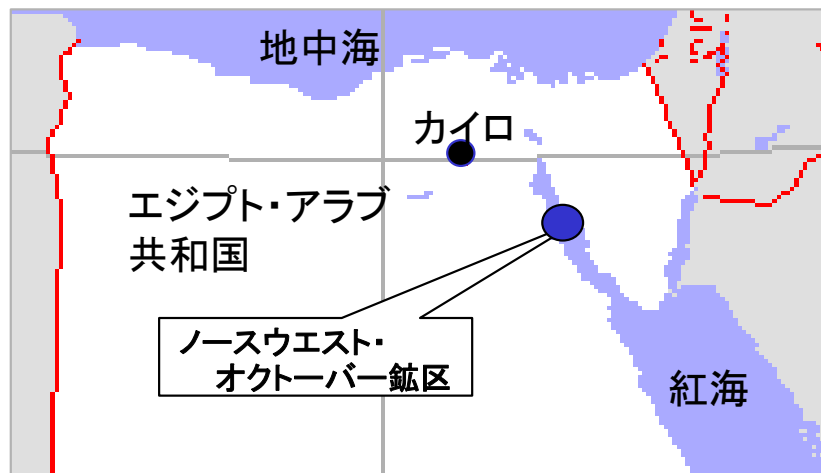

事業計画 下流部門(1)

一層のコスト競争力の強化と 需要構造の変化への柔軟な対応

- 安全・安定操業のための既存設備の更新・増強
- 需要構造の変化に対応した製品の白油化(ボトムレス化)・高付加価値化
 - ⇒ 第2流動接触分解装置(FCC)建設
 - ⇒ アスファルト熱分解装置(ユリカ装置)、減圧蒸留装置等の増強



袖ヶ浦製油所 ユリカ熱分解装置



袖ヶ浦製油所 減圧蒸留装置

第2流動接触分解装置(FCC)建設と ユリカ装置増強による製品の高付加価値化・ボトムレス化

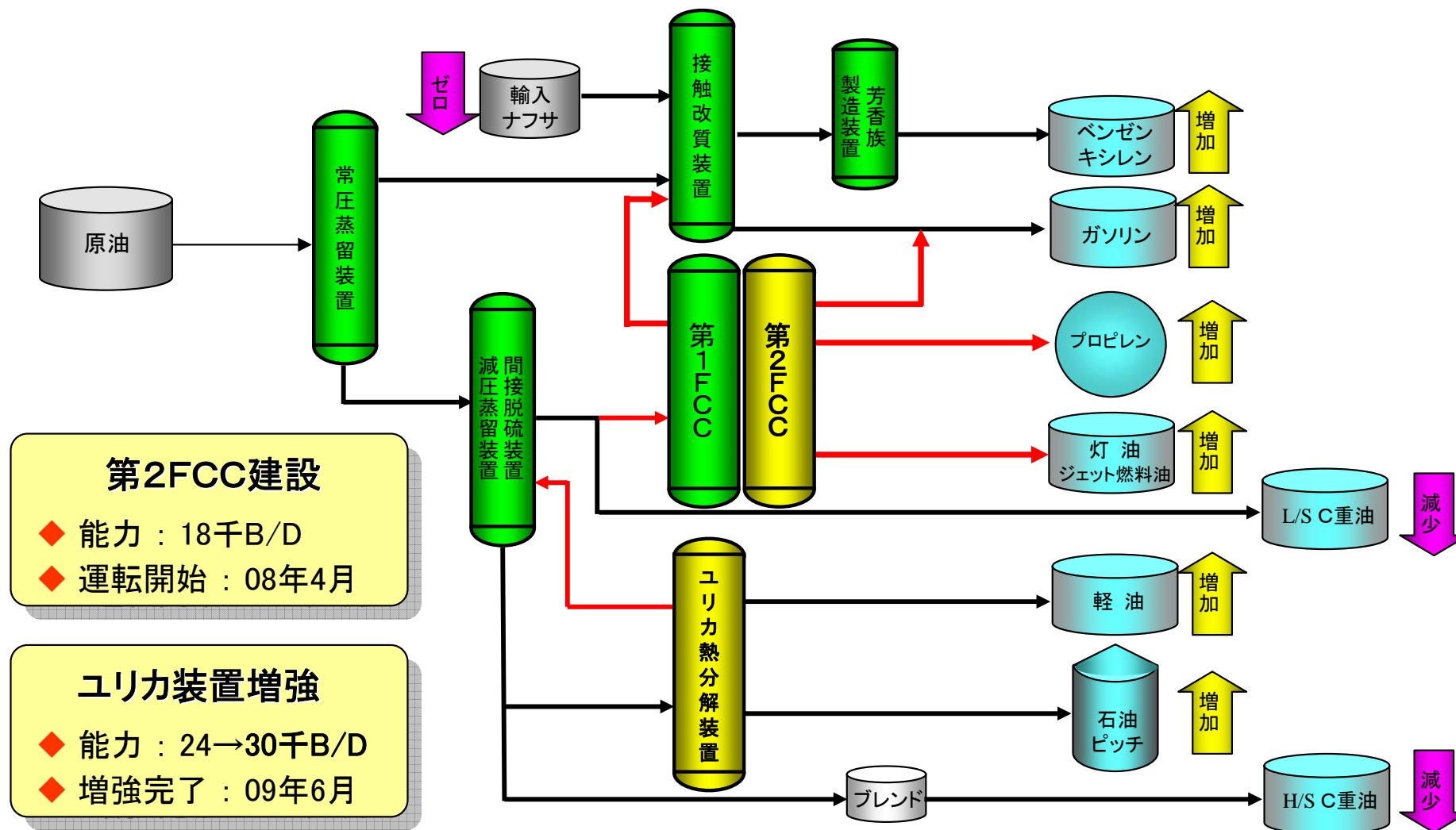

投資計画

グループ全体で1,000億円規模の投資
(内、収益力向上に寄与する戦略投資900億円)

上流 650億円

	07年度	08年度	09年度	合計
エジプト案件 (含NWO鉱区)	100	100	0	200
その他案件	200	200	50	450
合計	300	300	50	650

(NWO:ノースウェスト・オクトーバー)



エジプトNWO鉱区の出油テスト

下流 420億円

	07年度	08年度	09年度	合計
第2FCC建設	90	30	—	120
ユリカ装置増強	—	—	100	100
その他装置増強	5	5	20	30
既存設備更新	50	30	90	170
合計	145	65	210	420



袖ヶ浦製油所 既存FCC装置

原油・石油製品販売見通し

原油

(千B/D)

	07年度	08年度	09年度
カフジ原油	95.0	95.0	95.0
フート原油	5.0	5.0	5.0
南海ミディアム原油	(*1) 2.1	2.1	(*3) 0.3
エコフィスク原油	0.7	0.7	0.7
エジプト原油(NWO鉱区)	—	(*2) 0.6	2.5
原油計	102.3	103.4	103.5

*1 9ヶ月間 2.8千B/D

*2 3ヶ月間 2.5千B/D

(鉱区全体の生産量は6千B/D)

*3 2ヶ月間 1.8千B/D

石油製品

(千KL)

揮発油	1,705	2,198	2,027
ナフサ	413	291	294
中間留分	3,666	3,376	3,341
C重油	1,024	664	531
ベンゼン・キシレン	515	545	496
その他	549	730	685
石油製品計	7,873	7,804	7,374
内、輸出量(軽油)	356	421	551
原油処理量	7,592	7,739	7,242

(注)09年度は製油所の大規模定修年

連結業績見通し(2007～2009年度)

～経常利益200億円(除在庫影響)を確保～

(億円)	06年度	07年度			08年度			09年度		
原油価格(ドバイ)	\$62.2/Bbl	\$54.0/Bbl								
原油重軽格差(AL-AH)	\$ 5.3/Bbl	\$ 5.0/Bbl								
		上流	下流	計	上流	下流	計	上流	下流	計
売上高	8,000	2,160	4,940	7,100	2,170	5,170	7,340	2,170	4,840	7,010
営業利益	180	13	157	170	28	187	215	21	144	165
経常利益	190	13	142	155	27	180	207	23	138	161

(注)為替は各年 ¥115/\$ 営業利益・経常利益には在庫影響を含めず

- ・中国南シナ海原油生産 3ヶ月間停止(07年度)
- ・第2FCC 稼動開始(08年度)
- ・エジプト原油生産開始(08年度)
- ・中国南シナ海原油生産期限到来(09年度)
- ・製油所大規模定修(09年度)
- ・ユリカ装置増強(09年度)

経常利益の推移 (除在庫影響)

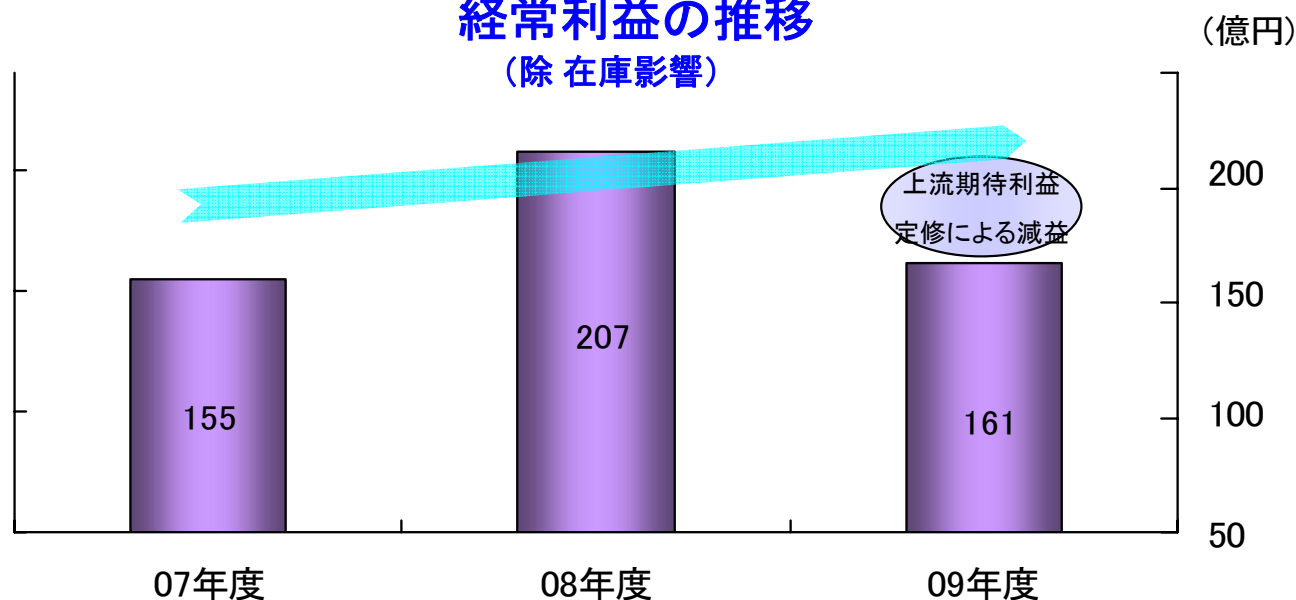

資金収支計画(2007~2009年度累計)

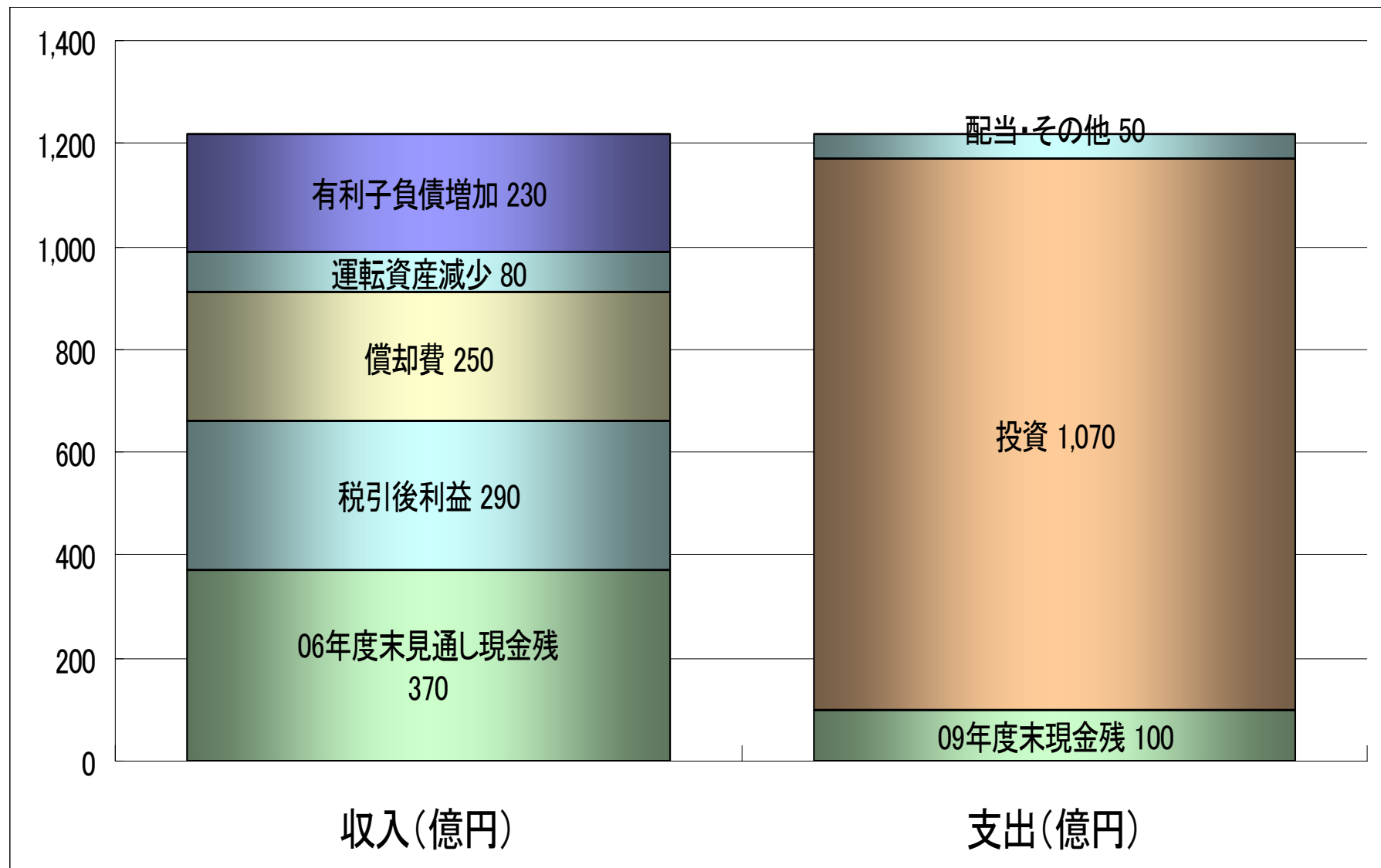

健全な財務体質の維持

～DEレシオ0.8を維持～

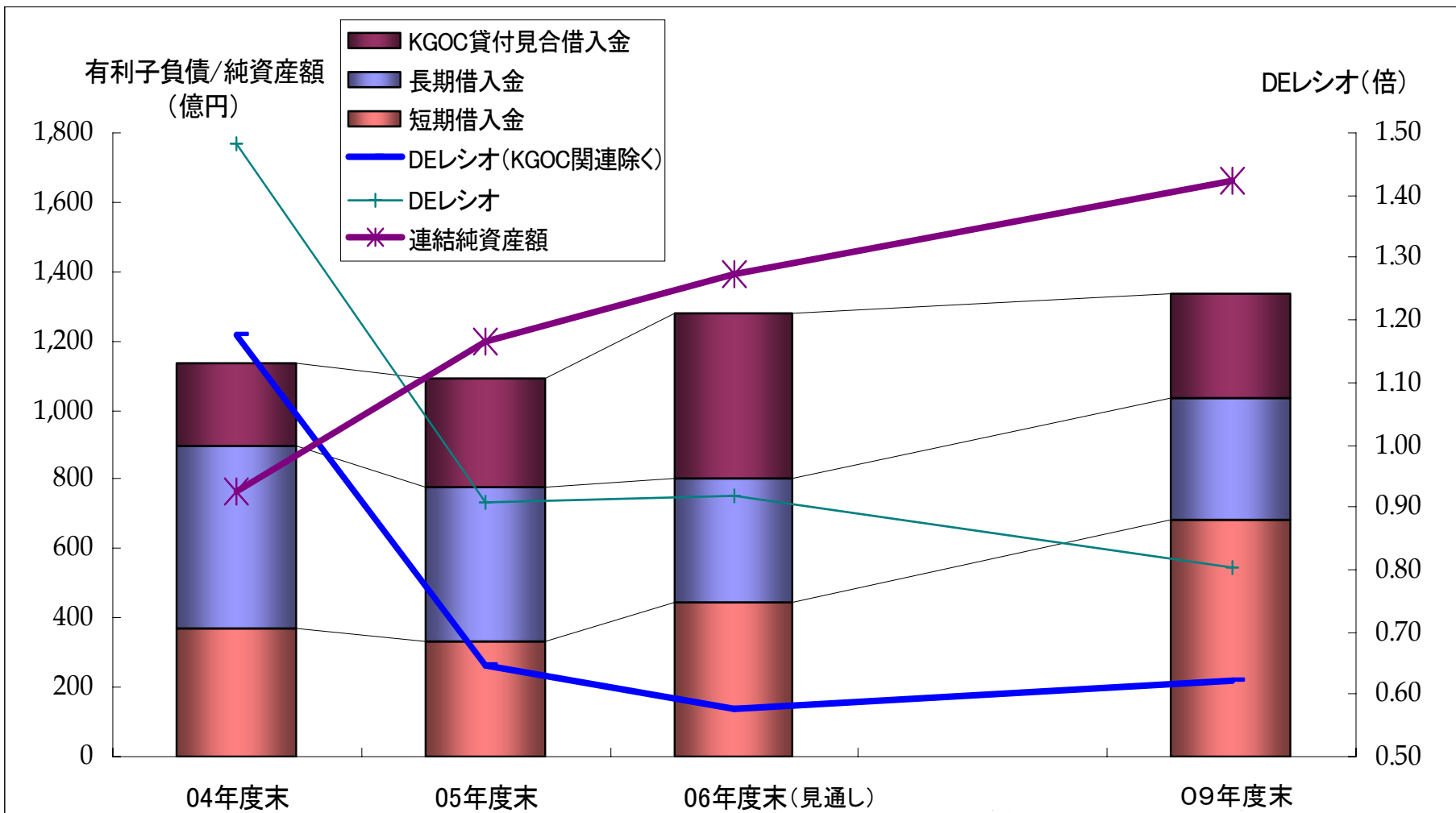

KGOC貸付見合借入金: カフジ事業に関連したクウェイト・ガルフ・オイル・カンパニー(KGOC) に対する融資の原資の借入



この資料には、当社の現在の計画や業績見通しなどが含まれております。それら将来の計画や予想数値などは、現在入手可能な情報をもとに、当社が計画・予測したものであります。実際の業績などは、今後の様々な条件・要素によりこの計画などとは異なる場合があります、この資料はその実現を確約したり、保証するものではありません。

www.aochd.co.jp/

お問合せ先：

IR・広報部 関川、粕谷